



**РЕГУЛЯТОР ДАВЛЕНИЯ
ДЛЯ СРЕДНЕГО И НИЗКОГО ДАВЛЕНИЯ**

**PRESSURE REGULATOR
FOR MEDIUM AND LOW PRESSURE**



DIXI

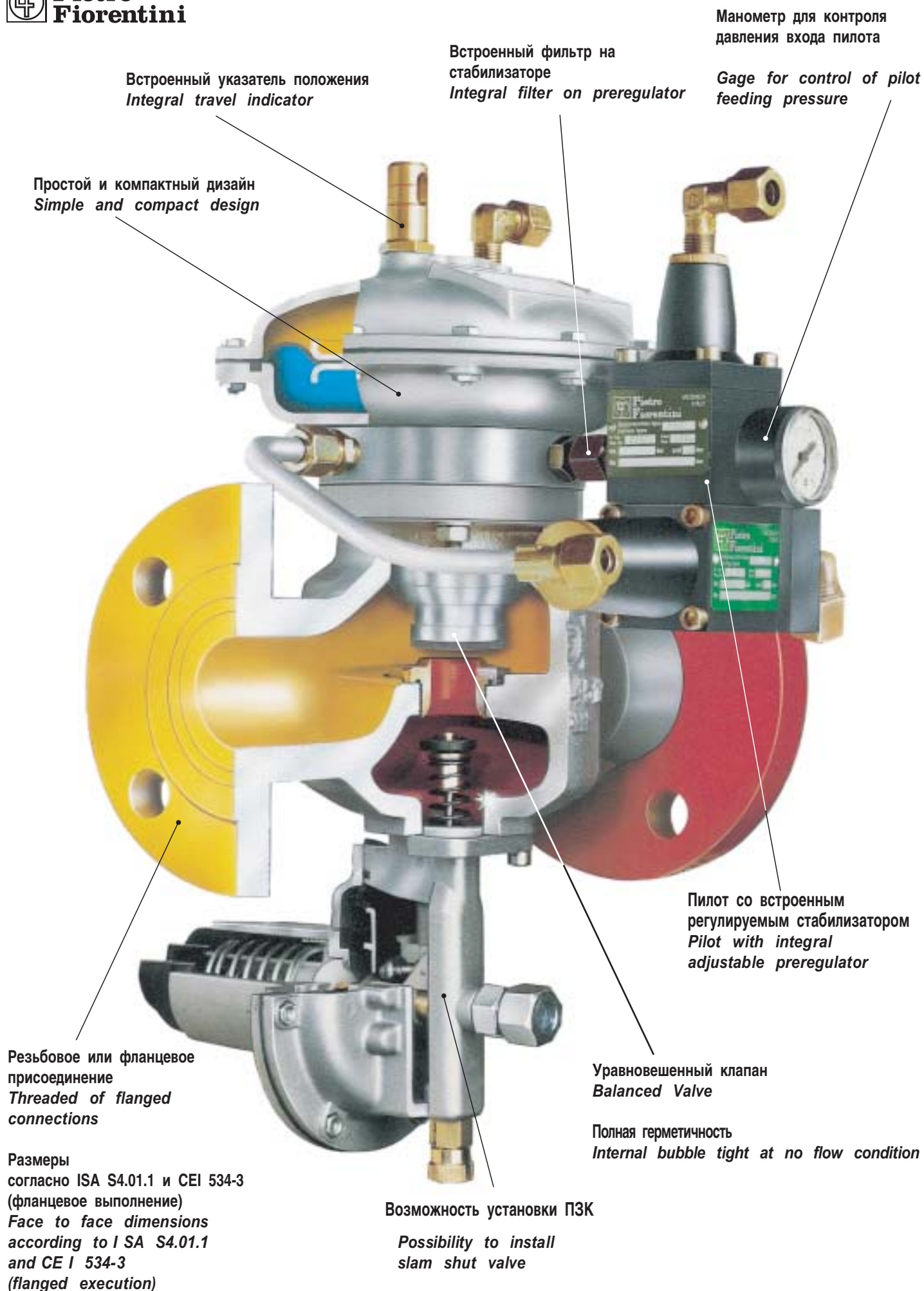

ПРИМЕНЕНИЕ И ОСНОВНЫЕ ХАРАКТЕРИСТИКИ

DIXI - регуляторы давления пилотного управления применяются для использования при средних и низких давлениях. Основные характеристики:

- Использование предварительно отфильтрованных некоррозионных газов;
- Расчётное давление: 16 бар;
- Расчётная температура: -10°C +50°C;
- Окружающая температура: -20°C +60°C;
- Допустимое давление: Pzul=16 бар;
- Диапазон входного давления bpe: 0.5÷16 бар;
- Диапазон выходного давления Wh: 0.02÷6 бар (в зависимости от установленного пилота);
- Минимальное дифференциальное давление: 0,5 бар;
- Класс точности RG: до 5;
- Класс давления закрытия SG: до 20;
- Возможные размеры: 1"1/4, 1"1/2, 2";
- Соединения:
 - Фланцевые PN16 согласно UNI 2282 и DIN 2263 (для корпуса из стали или чугуна)
 - Фланцевые согласно ANSI B16.5 классу 150 (для корпуса из стали или чугуна)
 - Резьбовые согласно ISO 7 Rp (для стального или алюминиевого корпуса) или NPT с внутренней резьбой согласно ANSI B1.20.1 (только в стальном корпусе)

МАТЕРИАЛЫ

КОРПУС	СТАЛЬ ЛИТАЯ ASTM A 216 WCB ЛИТОЙ АЛЮМИНИЙ GAI Si Mn Mg UNI 3051-ASTM SG 100B СФЕРОИДАЛЬНЫЙ ГРАФИТОВЫЙ ЛИТОЙ ЧУГУН GS 400-18 ISO 1083
КОРПУС МЕМБРАНЫ	ЛИТОЙ АЛЮМИНИЙ GDAISI 13 Fe UNI 5079
ВАЛ	НЕРЖАВЕЮЩАЯ СТАЛЬ
КЛАПАН	ЛАТУНЬ + НИТРОКАУЧУК
СЕДЛО КЛАПАНА	ЛАТУНЬ
МЕМБРАНА	ПРОРЕЗИНЕННАЯ ТКАНЬ
КОРПУС ПИЛОТА	АЛЮМИНИЙ
ГОЛОВКА ПИЛОТА	АЛЮМИНИЙ
КОРПУС СТАБИЛИЗАТОРА	АЛЮМИНИЙ
КОЛЬЦО ПЛОМБЫ	НИТРОКАУЧУК
ФИТТИНГ ТРУБЫ	УГЛЕРОДИСТАЯ СТАЛЬ С ГАЛЬВАНИЧЕСКИМ ПОКРЫТИЕМ

Выше приведенные характеристики для стандартного исполнения. Дополнительные характеристики и материалы могут поставляться по запросу о специальном использовании.

USE AND MAIN FEATURES

The pressure regulators DIXI are pilot operated type suitable for use at medium and low pressures.

Main features are:

- Use with previously filtered non corrosive gases
- Design pressure: 16 bar
- Design temperature: -10 °C + 50 °C
- Ambient temperature: -20 °C + 60 °C
- Allowable pressure Pzul = 16 bar
- Range of inlet pressure bpe: 0.5÷16 bar
- Range of outlet pressure Wh: 0.02÷6 bar (depending on installed pilot)
- Minimum differential pressure: 0,5 bar
- Accuracy class RG: d 5
- Closing pressure class SG: d 20
- Available sizes: 1"1/4, 1"1/2, 2"
- Connections:
 - Flanged PN16 according to UNI 2282 and DIN 2263 raised face (for steel or cast iron body)
 - Flanged according to ANSI B16.5 class 150 raised face (for steel or cast iron body)
 - Threaded according to ISO 7 Rp (for steel or aluminium body) or NPT female according to ANSI B 1.20.1 (on steel body only).

MATERIALS

BODY	CAST STEEL ASTM A 216 WCB CAST ALUMINIUM GAI Si Mn Mg UNI 3051-ASTM SG 100B SPHEROIDAL GRAPHITE CAST IRON GS 400 - 18 ISO 1083
DIAPHRAGM C ASES	DIE CAST ALUMINIUM GDAISI 13 Fe UNI 5079
STEM	STAINLESS STEEL
VALVE	BRASS + NITRILE RUBBER
V	BRASS
DIAPHRAGM	RUBBERIZED CANVAS
PILOT BODY	ALUMINIUM
PILOT HEAD	ALUMINIUM
PREREGULATOR BODY	ALUMINIUM
SEALING RING	NITRILE RUBBER
TUBING FITTINGS	PLATED CARBON STEEL

Above listed features are relevant to standard execution. Special features and materials may be supplied upon request for special use.

СИСТЕМА ПИЛОТА

Система для регуляторов давления DIXI состоит из:

- регулируемого стабилизатора RR40 (установка диапазона управляющего давления $P_{ep}=0,11-8,6$ бар);
- пилота серии P90.

Следующая таблица показывает диапазон пилота серии P90.

ТАБЛИЦА 1. ДИАПАЗОН РАБОТЫ ПИЛОТА

ТИП ПИЛОТА	ВЫХОДНОЕ ДАВЛЕНИЕ Pa (бар)
P 90	0.02 ÷ 0.27
P 92	0.26 ÷ 1.1
P 94	1 ÷ 6

ПРЕДОХРАНИТЕЛЬНО-ЗАПОРНЫЙ КЛАПАН

Регуляторы давления DIXI могут быть снабжены предохранительно-запорным клапаном. Основные характеристики этого клапана:

- вмешательство для верхнего/нижнего давления или только для верхнего;
- дистанционный контроль, даже с внешним сигналом;
- ручной сброс;
- возможность установки на уже установленном регуляторе без модификации регулятора и труб (модульное выполнение);
- точность AG: $\pm 5\%$ на верхнем давлении;
 $\pm 15\%$ на нижнем давлении;
- диапазон как показано в следующей таблице.

ТАБЛИЦА 2. ДИАПАЗОН ПЗК

ТИП ПЗК	ДИАПАЗОН ДАВЛЕНИЙ ПЗК Pa (бар)	
	НИЖНЕЕ ДАВЛЕНИЕ	ВЕРХНЕЕ ДАВЛЕНИЕ
LBP	0.008 ÷ 0.009	0.03 ÷ 0.17
LMP	0.065 ÷ 0.28	0.15 ÷ 0.45
LTR	0.175 ÷ 3.5	0.34 ÷ 5.4
SB 87	3 ÷ 5	5 ÷ 6.8

КРИВЫЕ РАБОТЫ

Эти кривые работы типичны для регуляторов давления DIXI. Выходное давление устанавливается в начальных условиях и не корректируется в дальнейшем при изменении давления на входе или расхода.

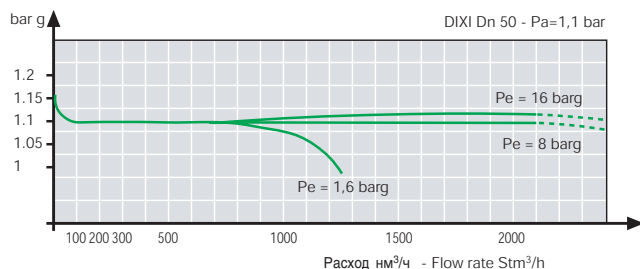
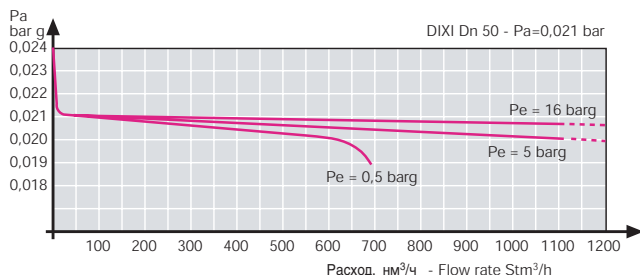

PILOT SYSTEM

Pilot system for pressure regulators DIXI is composed by:

- adjustable preregulator RR40 (setting range of pilot feeding pressure $P_{ep}=0.11-8.6$ bar)
- pilot series P90

Following table shows the ranges of pilots series P90.

TABLE 1. PILOT RANGE

PILOT TYPE	OUTLET PRESSURE Pa (BAR)
P 90	0.02 ÷ 0.27
P 92	0.26 ÷ 1.1
P 94	1 ÷ 6

SLAM SHUT VALVE

Pressure regulators DIXI may be completed with a slam shut valve. The main features of this valve are:

- intervention for over/under pressure or overpressure only
- remote control, even with an outside signal
- resetting by hand
- possibility to be fitted on a regulator already installed without modification to regulator and to pipes (modular execution)
- accuracy AG: $\pm 5\%$ overpressure
 $\pm 15\%$ underpressure
- ranges as shown on following table

TABLE 2. SLAM SHUT RANGES

PILOT TYPE	SETTING RANGES Pa (BAR)	
	UNDERPRESSURE	OVERPRESSURE
LBP	0.008 ÷ 0.009	0.03 ÷ 0.17
LMP	0.065 ÷ 0.28	0.15 ÷ 0.45
LTR	0.175 ÷ 3.5	0.34 ÷ 5.4
SB 87	3 ÷ 5	5 ÷ 6.8

PERFORMANCE CURVES

These performances curves are typical for pressure regulators DIXI. The outlet pressure was set under stated condition and was not further adjusted during changes in inlet pressure or flow.

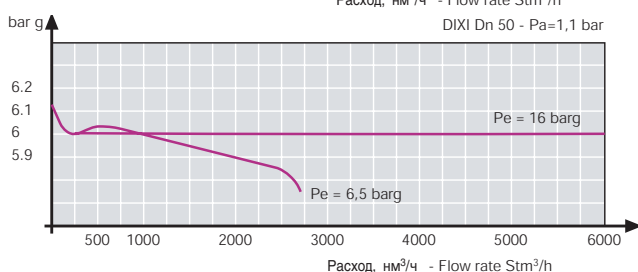
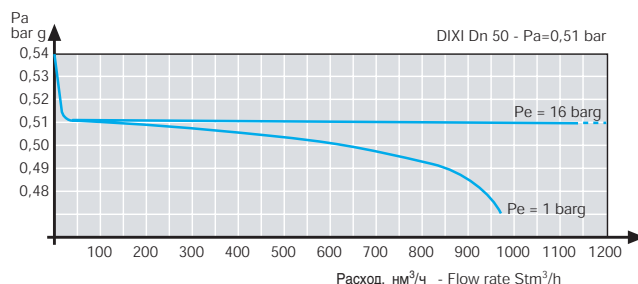

ВЫБОР РЕГУЛЯТОРА ДАВЛЕНИЯ

Выбор регулятора давления обычно делается на основе коэффициента клапана C_g или K_g коэффициента потока (см. таблицу 3 величины C_g и K_g коэффициенты, установленные для регуляторов DIXI).

Мощность регулятора может быть вычислена по следующим формулам, где:

Q - скорость потока в $\text{м}^3/\text{ч}$ (при 15°C и 1.013 25 бара);

P_a - абсолютное нижнее давление в бар;

P_e - абсолютное верхнее давление в барах;

K_1 - коэффициент восстановления клапана (см. табл. 3)

эта переменная планируется в DEG

A - расход газа при различных рабочих условиях, при полностью открытом регуляторе может быть вычислена следующим образом:

A.1 до докритического истечения ($P_e < 2P_a$)

$$Q = 0,526 \times C_g \times P_e \times \text{sen} \left(K_1 \times \sqrt{\frac{P_e - P_a}{P_e}} \right)$$

или

$$Q = K_g \sqrt{(P_e - P_a) \times P_a}$$

A.2 для критического истечения ($P_e \geq 2P_a$)

$$Q = 0,526 \times C_g \times P_e \quad \text{или} \quad Q = \frac{K_g \times P_e}{2}$$

B. Наоборот, если величины P_e , P_a и Q известны, требуемые величины C_g и K_g вычисляются так:

B.1 для докритического истечения ($P_e < 2P_a$)

$$C_g = \frac{Q}{0,526 \times P_e \times \text{sen} \left(K_1 \times \sqrt{\frac{P_e - P_a}{P_a}} \right)}$$

или

$$K_g = \frac{Q}{\sqrt{P_a \times (P_e - P_a)}}$$

B.2 для критического истечения ($P_e \geq 2P_a$)

$$C_g = \frac{Q}{0,526 \times P_e} \quad \text{или} \quad K_g = \frac{2Q}{P_e}$$

Выше указанные формулы подходят для природного газа с плотностью 0,61 по отношению к воздуху и регулятора входной температуры 15°C . Для газов другой относительной плотностью S и температурой $t^\circ\text{C}$, величина расхода газа, вычисленная по выше приведённой формуле, должна умножаться на поправочный коэффициент, полученный следующим образом:

$$F_c = \sqrt{\frac{175,8}{S \times (273,16 + t)}}$$

В Таблице 4 представлен поправочный коэффициент F_c для различных газов при температуре 15°C .

Величины C_g и коэффициентов K_g обуславливаются максимально открытым положением регулятора. Диаграмма на рисунке 2 указывает величины C_g и K_g при разрушении регулятора.

Для быстрого расхода газа потока см. таблицу 5, где указаны возможности, вычисленные для различных эксплуатационных режимов.

CHOOSING THE PRESSURE REGULATOR

The choice of pressure regulator is normally made on the basis of the valve coefficient C_g or flow coefficient K_g (see on table 3 the values of C_g and K_g coefficients established for regulator DIXI).

The regulator capacity may be calculated by means of following formulas, where:

Q = flow in Stm^3/H (at 15°C and 1.013 25 bar abs)

P_a = absolute downstream pressure in bar

P_e = absolute upstream pressure in bar

K_1 = valve recovery coefficient (see table 3)

The sen argument is intended in DEG

A - Fixed the regulator, the flow rate at various working condition, at maximum opening position, may be calculated as follow:

A. 1 in non critical conditions ($P_e < 2P_a$)

$$Q = 0,526 \times C_g \times P_e \times \text{sen} \left(K_1 \times \sqrt{\frac{P_e - P_a}{P_e}} \right)$$

or

$$Q = K_g \sqrt{(P_e - P_a) \times P_a}$$

A.2 in critical conditions ($P_e \geq 2P_a$)

$$Q = 0,526 \times C_g \times P_e \quad \text{or} \quad Q = \frac{K_g \times P_e}{2}$$

B. Viceversa, if the values of P_e , P_a and Q are known, the required C_g and K_g values are calculated as follows:

B. 1 in non critical conditions ($P_e < 2P_a$)

$$C_g = \frac{Q}{0,526 \times P_e \times \text{sen} \left(K_1 \times \sqrt{\frac{P_e - P_a}{P_a}} \right)}$$

or

$$K_g = \frac{Q}{\sqrt{P_a \times (P_e - P_a)}}$$

B. 2 in critical conditions ($P_e \geq 2P_a$)

$$C_g = \frac{Q}{0,526 \times P_e} \quad \text{or} \quad K_g = \frac{2Q}{P_e}$$

The above formulas are valid for natural gas with a density gravity of 0,61 in relation to the air and a regulator inlet temperature of 15°C . For gases with different specific gravity S and temperature $t^\circ\text{C}$, the value of the flow rate calculated as above has to be multiplied by a corrective coefficient obtained as follows.

$$F_c = \sqrt{\frac{175,8}{S \times (273,16 + t)}}$$

Table 4 shows corrective coefficients F_c valid for several gases a temperature of 15°C .

The values of C_g and K_g coefficients are related to the regulator's maximum opening position. The diagram in figure 2 indicates the values of C_g and K_g at the regulator stroke.

For a quick calculation of flow rate see table 5 where capacities calculated in various working conditions are indicated.

Таблица 3. Cg, Kg, K1 КОЭФФИЦИЕНТЫ
Table 3. C g, Kg, K1 CO EFFICIENTS

Размер регулятора Regulator size	Cg	Kg	K1
DN 1"	489	515	128.5
DN 1" 1/4	555	583	128.5
DN 1" 1/2	983	1033	110
DN 2"	1082	1136	89.4

Таблица 4. ФАКТОР КОРРЕКЦИИ
Table 4. CO RRECTIONAЕTOR Fc

Тип газа Type of gas	Спец. плотность Specific gravity	Коррекция Fc Correction Fc
Воздух/Air	1.0	0.78
Пропан/Propane	1.53	0.63
Бутан/Butane	2.0	0.55
Азот/Nitrogen	0.97	0.79
Кислород/Oxygen	1.14	0.73
Двуокись углерода/ Carbon dioxide	1.52	0.63

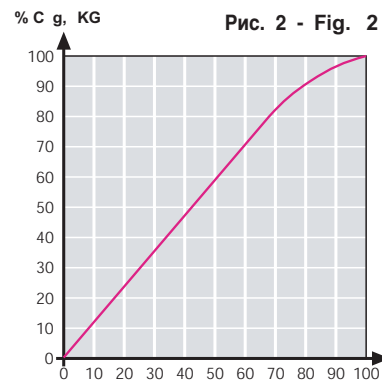

Коэффициент Cg численно соответствует величине расхода газа в SCF/H при критическом истечении для полностью открытого регулятора и с давлением на входе 1 psia и температурой 15°C.

Коэффициент Kg численно соответствует величине расхода природного газа в м³/ч с относительной плотностью 0,61 по отношению к воздуху при критическом истечении при полностью открытом регуляторе и с абсолютным входным давлением 2 бара и температурой 15°C.

The Cg coefficient corresponds numerically to the value of the air flow in SCF/H in critical conditions with regulator fully open and with an inlet pressure of 1 psia and a temperature of 15°C.

The Kg coefficient corresponds numerically to the value of the flow rate, in Stm³/h, of natural gas with a specific gravity of 0.61 in relation to the air, in critical conditions with the regulator fully open and with an absolute inlet pressure of 2 bars and a temperature of 15°C.

ТАБ. 5 ТАБЛИЦЫ ВОЗМОЖНОСТИ - TAB. 5 C APACITY T ABLE

РЕГУЛЯТОР ДАВЛЕНИЯ DIXI DN 1" - PRESSURE REGULATOR DIXI DN 1"

		Давление выхода - Outlet pressure (barg)															
		0,02	0,05	0,075	0,1	0,3	0,5	0,75	1	1,5	2	2,5	3	4	5	6	
Входное давление Inlet pressure (barg)	0,5	418	412	407	401												
	0,7	490	487	485	482	439											
	1	583	583	583	582	566	525										
	1,5	729	729	729	729	729	721	687	615								
	2	875	875	875	875	875	875	869	842	894							
	2,5	1021	1021	1021	1021	1021	1021	1021	1016	951	766						
	3	1167	1167	1167	1167	1167	1167	1167	1167	1145	1051	831					
	4	1459	1459	1459	1459	1459	1459	1459	1459	1459	1442	1374	1203				
	5	1751	1751	1751	1751	1751	1751	1751	1751	1751	1738	1738	1685	1388			
	7	2335	2335	2335	2335	2335	2335	2335	2335	2335	2335	2335	2335	2290	2103	1663	
	10	3211	3211	3211	3211	3211	3211	3211	3211	3211	3211	3211	3211	3211	3205	3134	
	13	4087	4087	4087	4087	4087	4087	4087	4087	4087	4087	4087	4087	4087	4087	4086	
	16	4962	4962	4962	4962	4962	4962	4962	4962	4962	4962	4962	4962	4962	4962	4962	
	Dn32		439	452	463	474	560	647	755	864	1081	1299	1516	1735	2174	2615	3056
			Расход газа при скорости на выходе 150 м/с - Flow rate for outlet speed of 150 m/sec														

Возможности регулятора DIXI DN 1" на 13% ниже в критических условиях - Capacity of regulator DIXI Dn 1" is 13% lower in critical conditions

РЕГУЛЯТОР ДАВЛЕНИЯ DIXI DN 2" - PRESSURE REGULATOR DIXI DN 2"

		Давление выхода - Outlet pressure (barg)															
		0,02	0,05	0,075	0,1	0,3	0,5	0,75	1	1,5	2	2,5	3	4	5	6	
Входное давление Inlet pressure (barg)	0,5	659	643	630	615												
	0,7	807	795	784	773	684											
	1	1010	1001	993	985	907	800										
	1,5	1422	1422	1422	1422	1255	1187	1073	914								
	2	1707	1707	1707	1707	1707	1524	1443	1338	1015							
	2,5	1991	1991	1991	1991	1991	1991	1991	1778	1698	1475	1107					
	3	2276	2276	2276	2276	2276	2276	2276	2032	1859	1601	1193					
	4	2845	2845	2845	2845	2845	2845	2845	2845	2540	2374	2146	1828				
	5	3414	3414	3414	3414	3414	3414	3414	3414	3414	3048	2886	2676	2031			
	7	4553	4553	4553	4553	4553	4553	4553	4553	4553	4553	4553	4064	3718	3202	2386	
	10	6260	6260	6260	6260	6260	6260	6260	6260	6260	6260	6260	6260	6260	5436	5059	
	13	7967	7967	7967	7967	7967	7967	7967	7967	7967	7967	7967	7967	7967	7967	7112	
	16	9675	9675	9675	9675	9675	9675	9675	9675	9675	9675	9675	9675	9675	9675	9675	
	Dn32		1071	1102	1129	1155	1366	1578	1842	2106	2636	3166	3697	4230	5299	6375	7449
			Расход газа при скорости на выходе 150 м/с - Flow rate for outlet speed of 150 m/sec														

Возможности регулятора DIXI DN 1 1/2 на 9% ниже в критических условиях - Capacity of regulator DIXI Dn 1 1/2 is 9% lower in critical conditions

ПРИМЕЧАНИЕ:

- расход газа вычисляется для природного газа с относительной плотностью 0,61 (для газов с другой плотностью указанные значения умножаются на поправочный коэффициент Fc);
- как показывает практика, расход газа должен быть уменьшен на 5%;
- чтобы добиться хорошей работы, рекомендуется ограничивать газовую скорость на выходном соединении до 150 м/с (для работы при более высокой газовой скорости, пожалуйста, обращайтесь к Pietro Fiorentini SpA).

NOTE

- flow rates are calculated for gas with relative density of 0.61 (for gases with different density, showed values shall be multiplied by the corrective coefficient Fc).
- as suggested by a good practice, showed flow rates are to be reduced of 5%
- to obtain good performance it is recommended to limit gas speed on outlet connection to 150 m/sec (for service at higher gas speed please contact Pietro Fiorentini SpA).

МОНТАЖ

Регуляторы давления DIXI снабжены всеми необходимыми принадлежностями- системой пилота, соединениями для управления и импульсными трубками. Некоторые варианты установки регулятора DIXI показаны ниже.

ПРЕДУПРЕЖДЕНИЕ

Для нормальной работы регулятора DIXI, рекомендуется:

- импульсные трубки регулятора давления должны подключаться к прямому участку за регулятором длиной 4-6 диаметров;
- устанавливать стабилизатор RR 40 на управляющее давление газа $P_{ep} = P_a + 0,14 \div 0,18$ бар;
- максимальная скорость газа в трубе за регулятором должна быть меньше 15 м/с;
- регуляторы давления должны устанавливаться головой вверх (другая позиция - по запросу).

INSTALLATION

The pressure regulators DIXI are supplied complete with all the accessories (pilot system) already fitted, along with the connections for control and sensing lines. Some sample of installation of regulator DIXI are shown

CAUTION

To obtain proper performance from pressure regulator DIXI it is recommended to follow these rules:

- the sensing lines of pressure regulator and of any safety devices shall be connected to a straight section of downstream pipe of a length of 4-6 pipe diameters
- set preregulator RR 40 to a pilot feeding pressure of $P_{ep} = P_a + 0,14 \div 0,18$ bar
- maximum speed of the gas on downstream pipe shall be limited to 15 m/sec
- the pressure regulators shall be installed with head in upper position (other position may be supplied upon request)

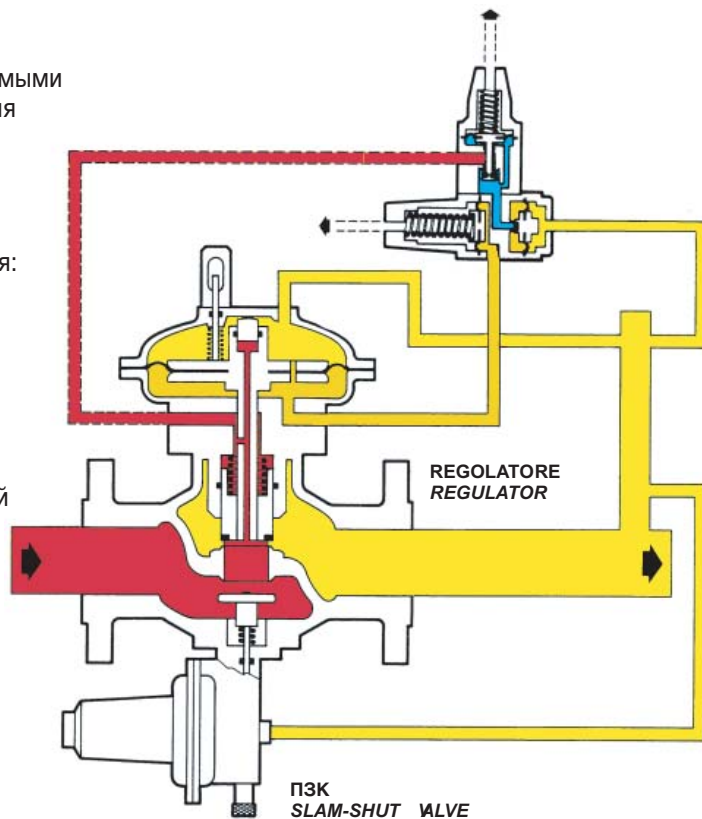

РЕГУЛЯТОР ДАВЛЕНИЯ СО ВСТРОЕННЫМ ПЗК
PRESSURE REGULATOR WITH BUILT-IN SLAM SHUT

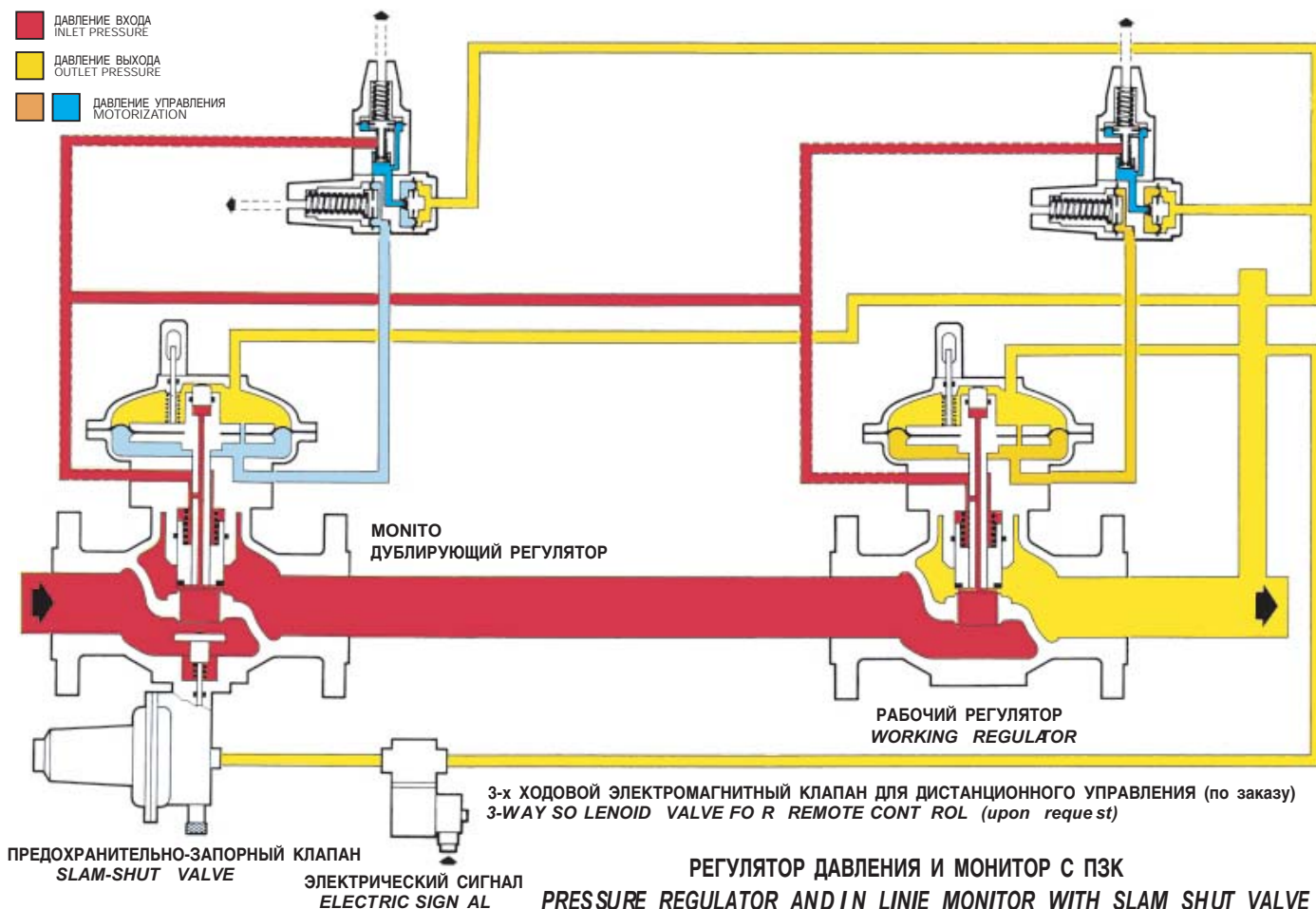

ЗАКАЗ

При заказе регулятора давления DIXI, необходимо указать:

для регулятора:

- размер (DN)
- установку (регулирование с одним регулятором или регулятор с монитором в линии)
- присоединение
- материал корпуса
- диапазон входного давления
- тип пилота
- диапазон выходного давления
- требуемые настройки
- расход газа
- тип газа

для ПЗК:

- размер регулятора давления
- тип ПЗК
- настройка (на увеличение давления или увеличение и уменьшение)
- требуемые настройки

При заказе запасных частей указывается серийный номер.

ГАБАРИТНЫЕ РАЗМЕРЫ - DIMENSIONS

Размер регулятора Regular size	S	A	B	C	D	E	F	G
Dn 1" Фланцевые - Flanged	183	230	135	200	200	220	210	80
Dn1 1/4" Прошитые - Threaded Фланцевые - Flanged	170	230	135	200	200	220	210	80
	183							
Dn1 1/2" Фланцевые - Flanged	223	240	145	200	200	220	210	90
Dn 2" Прошитые - Threaded Фланцевые - Flanged	200	240	145	200	200	220	210	90
	254							

Размеры в миллиметрах - Dimensions in millimeters

PESI - WEIGHTS

ТИП - TYPE	DN 1"	DN 1" 1/4"		DN 1" 1/2"		DN 2"		DN 1" 1/4"	DN 2"
	A-G Fl.	Fl.	Fil.	Fl.	Fl.	Fil.	Fil.	Si Fil.	Si Fil.
РЕГУЛЯТОР REGULATOR	12	12,5	9,5	14,5	20,5	15,5	7	12,5	
РЕГУЛЯТОР + ПЗК* REGULATOR* + SLAM-SHUT	13	13,5	10,5	15,5	21,5	16,5	8	13,5	

Вес в кг.

Weights are in Kgf.

A = корпус из углеродистой стали

Si = корпус из алюминия

* вес относится к ПЗК типа L

G = корпус из чугуна

A = body in carbon steel

Si = body in aluminium

* weights referred to slam shut type L

G = body in cast iron

Данные не являются обязательными. Мы резервируем право модификации без предварительного уведомления.

The data are not binding. We reserve the right to make modification without prior notice.

Pietro Fiorentini S.p.A.

ОФИСЫ - OFFICES:

I-20124 MI LANO

Italy - Via Rosellini, 1 - Phone +39.02.6961421 (10 linee a.r.) - Telefax +39.02.6880457

E-mail: sales@fiorentini.com

I-36057 ARCUGNANO (VI)

Italy - Via E. Fermi, 8/10 - Phone +39.0444.968511 (10 linee a.r.) - Telefax +39.0444.960468

E-mail: arcugnano@fiorentini.com

I-80142 N APOLI

Italy - Via B. Brin, 69 - Phone +39.081.5544308 - +39.081.5537201 - Telefax +39.081.5544568

HOW TO ORDER

When ordering pressure regulators DIXI it is to be specified

for regulator:

- size
- installation (regulating line with one regulator or with regulator and in-line monitor)
- connections
- body material
- range of inlet pressure
- pilot type
- range of outlet pressure
- required setting
- flow rate
- fluid type

for slam shut valve:

- size of pressure regulator
- type of slam shut
- type of intervention (overpressure or overpressure and underpressure)
- required setting

When ordering spare parts it is to be specified also serial number.

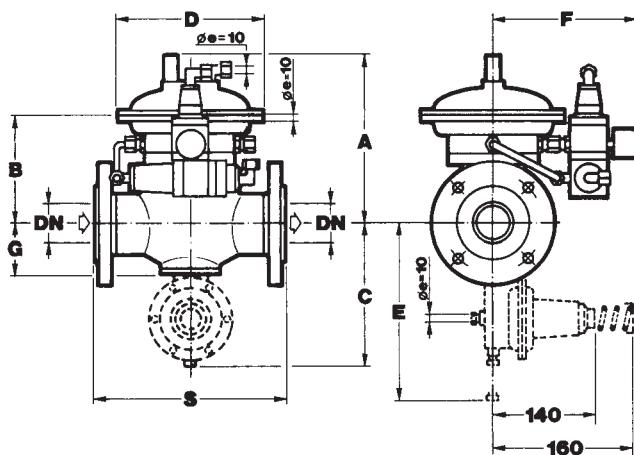
**ТАБЛИЦА МЕТРИФИКАЦИИ - METRICATION**

Kpa x 0.145 = PSi	PSi x 6.90 = KPa
bar x 14.50 = PSi	PSi x 0.069 = bar
mm. H ₂ O x 0.0394 = in.w.c.	in.w.c. x 25.4 = mm. H ₂ O
mm. Hg x 0.535 = in.w.c.	in.w.c. x 1.868 = MM.hg
Stm ³ /h x 35.31 = SCFH	SCFH x 0.0283 = STM ³ /H
°C x 9/5 + 32 = °F	(°F-32) x 5/9 = °C

ЗАПАСНЫЕ ЧАСТИ И ПОСЛЕДУЮЩЕЕ ОБСЛУЖИВАНИЕ: - SPARE PARTS AND AFTER-SALES SERVICE:

I-36057 ARCUGNANO (VI) Italy - Via E. Fermi, 8/10 - Phone +39.0444.968511 (10 linee a.r.) - Telefax +39.0444.968513 - E-mail: service@fiorentini.com